

直线导轨

QEH-CA / QEH-SA-QEH15CA

参数信息:

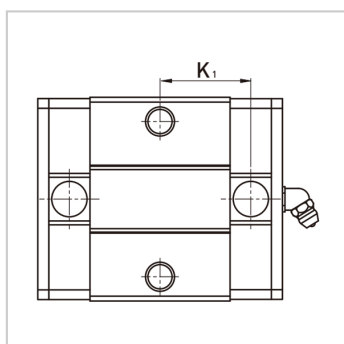
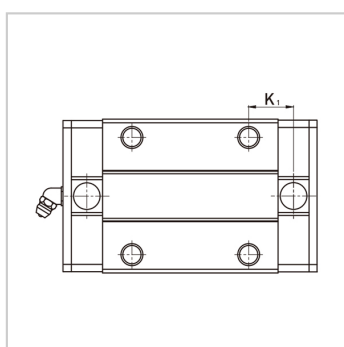
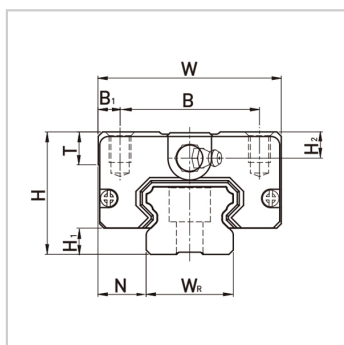
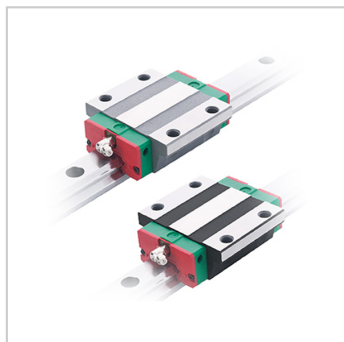

型号： QEH15CA

组件尺寸(mm)：

| | |
|-----|-----|
| H： | 24 |
| H1： | 4 |
| N： | 9.5 |

滑块尺寸(mm)：

| | |
|-----|-------|
| W： | 34 |
| B： | 26 |
| B1： | 4 |
| C： | 26 |
| L1： | 39.8 |
| L： | 56.8 |
| K1： | 10.15 |
| K2： | 3.5 |
| G： | 5.7 |
| M： | M4x6 |
| T： | 6 |
| H2： | 5.5 |
| H3： | 6 |

导轨尺寸(mm)：

| | |
|-----|------|
| WR： | 15 |
| HR： | 12.5 |
| D： | 6 |
| h： | 4.5 |
| d： | 3.5 |
| P： | 60 |
| E： | 20 |

导轨的固定螺栓尺寸：
：

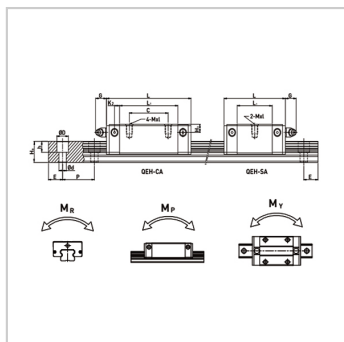

(mm) : M3x16

基本动额定负荷 :

C(kN) : 12.53

基本静额定负荷 :

C0(kN) : 15.28

容许静力矩 (kN-
m) :

MR : 0.12

MP : 0.09

MY : 0.09

重量 :

滑块kg : 0.15

滑轨kg/m : 1.25

: