

轴承附件

防松垫圈AW-AW10

参数信息:

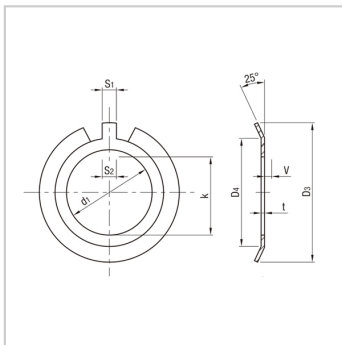
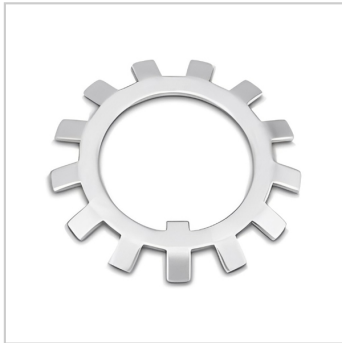

型号 :	AW10
主要尺寸(mm) :	
d1 :	50
D4 :	61
D3 :	74
K :	47.5
t :	1.25
S1 :	6
S2 :	6
齿数 :	17
重量(kg) :	0.016
适配的锁紧螺母 :	AN10
轴径 (轴用) :	50

: