

轴承附件

锁紧螺母AN-AN06

参数信息:

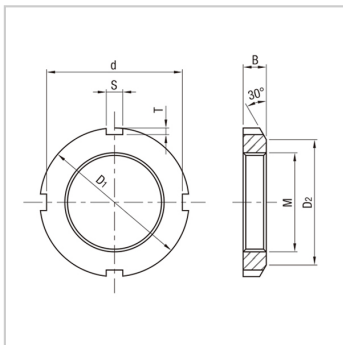

型号 :	AN06
主要尺寸(mm) :	
螺纹规格 :	M30 × 1.5
D2 :	38
D1 :	45
B :	7
d :	41
S :	5
T :	2
适配的防松垫圈 :	AW06
轴径 (轴用) :	30
重量(kg) :	0.038

: