

轴承附件

锁紧螺母AN-AN05

参数信息:

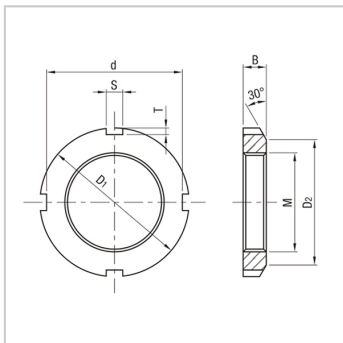

型号 :	AN05
主要尺寸(mm) :	
螺纹规格 :	M25 × 1.5
D2 :	32
D1 :	38
B :	7
d :	34
S :	5
T :	2
适配的防松垫圈 :	AW05
轴径 (轴用) :	25
重量(kg) :	0.028

: