

轴承附件

锁紧螺母AN-AN04

参数信息:

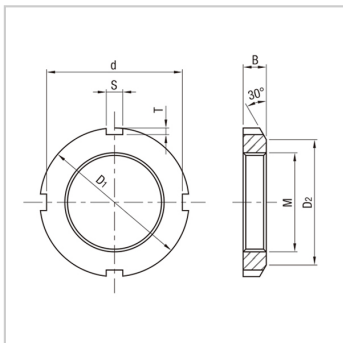

型号 :	AN04
主要尺寸(mm) :	
螺纹规格 :	M20 × 1.0
D2 :	26
D1 :	32
B :	6
d :	28
S :	4
T :	2
适配的防松垫圈 :	AW04
轴径 (轴用) :	20
重量(kg) :	0.02

: