

轴承附件

锁紧螺母AN-AN03

参数信息:

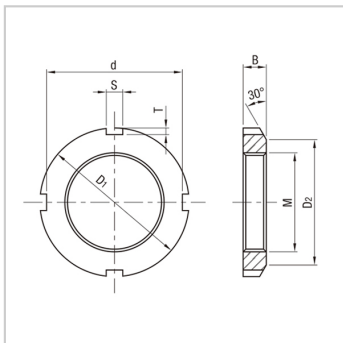

型号 :	AN03
主要尺寸(mm) :	
螺纹规格 :	M17 × 1.0
D2 :	24
D1 :	28
B :	5
d :	24
S :	4
T :	2
适配的防松垫圈 :	AW03
轴径(轴用) :	17
重量(kg) :	0.014

: