

轴承附件

锁紧螺母AN-AN02

参数信息:

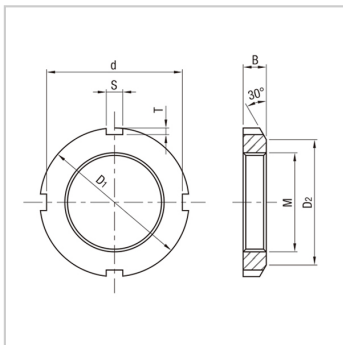

型号 :	AN02
主要尺寸(mm) :	
螺纹规格 :	M15 × 1.0
D2 :	21
D1 :	25
B :	5
d :	21
S :	4
T :	2
适配的防松垫圈 :	AW02
轴径(轴用) :	15
重量(kg) :	0.012

: