

轴承附件

锁紧螺母AN-AN01

参数信息:

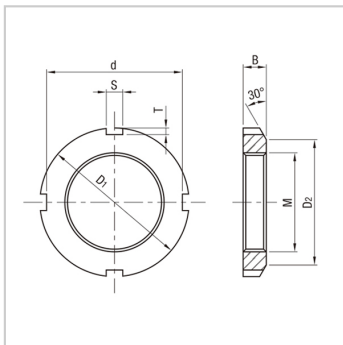

型号 :	AN01
主要尺寸(mm) :	
螺纹规格 :	M12 × 1.0
D2 :	17
D1 :	22
B :	4
d :	18
S :	3
T :	2
适配的防松垫圈 :	AW01
轴径 (轴用) :	12
重量(kg) :	0.008

: