

轴承附件

锁紧螺母AN-AN11

参数信息:

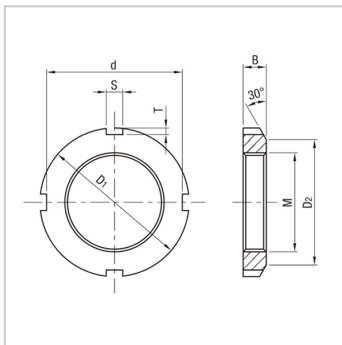

型号： AN11

主要尺寸(mm)：

螺纹规格： M55 × 2.0

D2： 67

D1： 75

B： 11

d： 69

S： 7

T： 3

适配的防松垫圈： AW11

轴径(轴用)： 55

重量(kg)： 0.15

: